

Клапан судовой быстрозапорный фланцевый с сильфоном DIN-длина, чугун GGG 40.3 / нерж. сталь с релиз-цилиндром для пневматических, гидравлических и ручных операций с маховиком для дополнительного запора тип 26.01.11 / 26.01.12

**Область применения:**

Судовой быстрозапорный клапана для горячей и холодной воды, нефтепродуктов, других нейтральных и не агрессивных сред.

Судовые быстрозапорные клапана используются в основном для внезапной блокировки трубопроводных систем и резервуаров с горючим. В случае опасности, блокада производится при помощи дистанционного управления.

Клапан должен быть установлен таким образом, чтобы проводимая среда входила над золотником.

Максимальная рабочая температура 140°C.

**Допустимые рабочие температуры и давления:**

до DN150 до 140°C макс. 16 bar

от DN200 до 140°C макс. 10 bar

**Приведение в действие:**

Ручное закрытие поворотом маховика

Быстрое закрытие приведением в действие релиз-цилиндра

Пневматическое дистанционное управление с панели управления

Гидравлическое дистанционнок управление посредством гидравлической станции

Ручное дистанционное управление через тросовый (тросиковый) привод

**Специальное исполнение по Вашему запросу:**

- Станция дистанционного управления пневматического или гидравлического действия в комплекте поставки.

- Корпус быстрозапорного клапана из бронзы CuSn5Zn5Pb5-C, CuSn10-C

- Шпindelь быстрозапорного клапана из бронзы CuZn35 Ni, CuSn6

- Клапаны PN6, 25, 40, ANSI, JIS и т.д., клапана с концевыми датчиками

Группа компаний ИНМОР, Россия, Санкт-Петербург, Ул.Есенина 19/2, БЦ «Легион»

тел: +7 812 292 38 38 / 292 36 26 / 339 54 41

факс: +7 812 292 38 39 / 313 07 73 email: [inmor1@inmor.ru](mailto:inmor1@inmor.ru), web: [www.morflot.info](http://www.morflot.info)

**Спецификация материалов быстрозапорного клапана:**

<b>Деталь</b>	<b>Наименование</b>	<b>Материал по DIN</b>
1	Корпус	EN-GJS-400-18-LT
2	Крышка	EN-GJS-400-18-LT
3	Промежуточный фланец	---
4	Золотник и сильфон	X6CrNiMoTi17-12-2 / X5CrNi18-10
5	Шпindelь	X14CrMoS 17
6	Уплотнительное кольцо	Графит
7	Уплотнитель	Графит
8	Седло	X12Cr 13
9	Пружина	X10CrNi18-8
10	Релиз-цилиндр	GX5CrNiMo19-11-2
11	Маховик	EN-GJL-250

Группа компаний ИНМОР, Россия, Санкт-Петербург, Ул.Есенина 19/2, БЦ «Легион»

тел: +7 812 292 38 38 / 292 36 26 / 339 54 41

факс: +7 812 292 38 39 / 313 07 73 email: [inmor1@inmor.ru](mailto:inmor1@inmor.ru), web: [www.morflot.info](http://www.morflot.info)

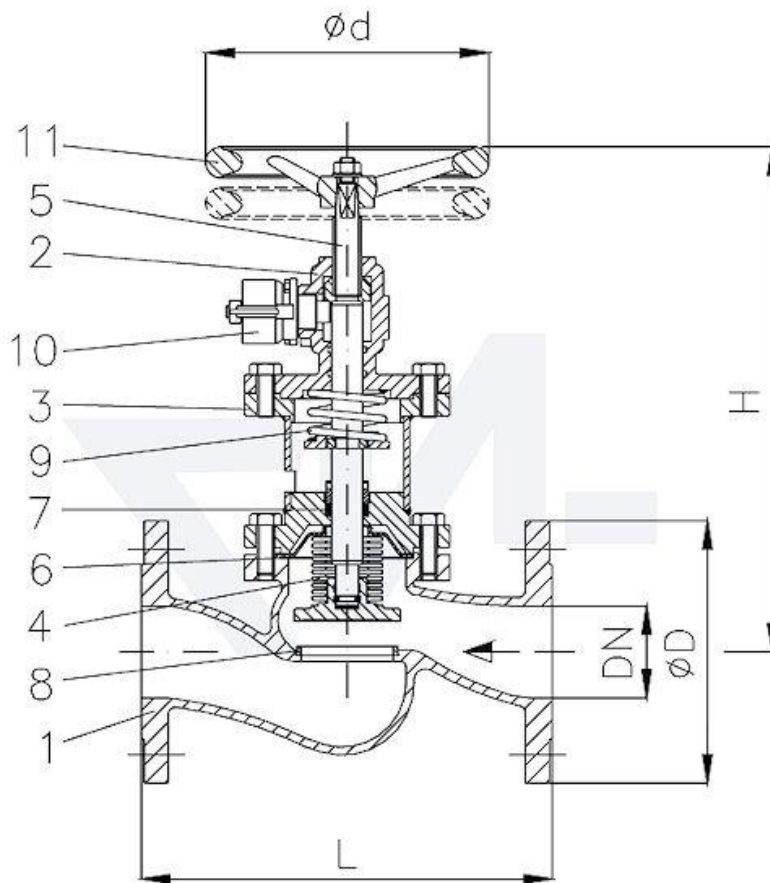

**Art.Nr. 26.01.11**

- 1 - Корпус
- 2 - Крышка
- 3 - Промежуточный фланец
- 4 - Золотник и сифон
- 5 - Шпиндель
- 6 - Уплотнительное кольцо
- 7 - Уплотнитель
- 8 - Седло
- 9 - Пружина
- 10 - Релиз-цилиндр
- 11 - Маховик

Группа компаний ИНМОР, Россия, Санкт-Петербург, Ул.Есенина 19/2, БЦ «Легион»

тел: +7 812 292 38 38 / 292 36 26 / 339 54 41

факс: +7 812 292 38 39 / 313 07 73 email: [inmor1@inmor.ru](mailto:inmor1@inmor.ru), web: [www.morflot.info](http://www.morflot.info)

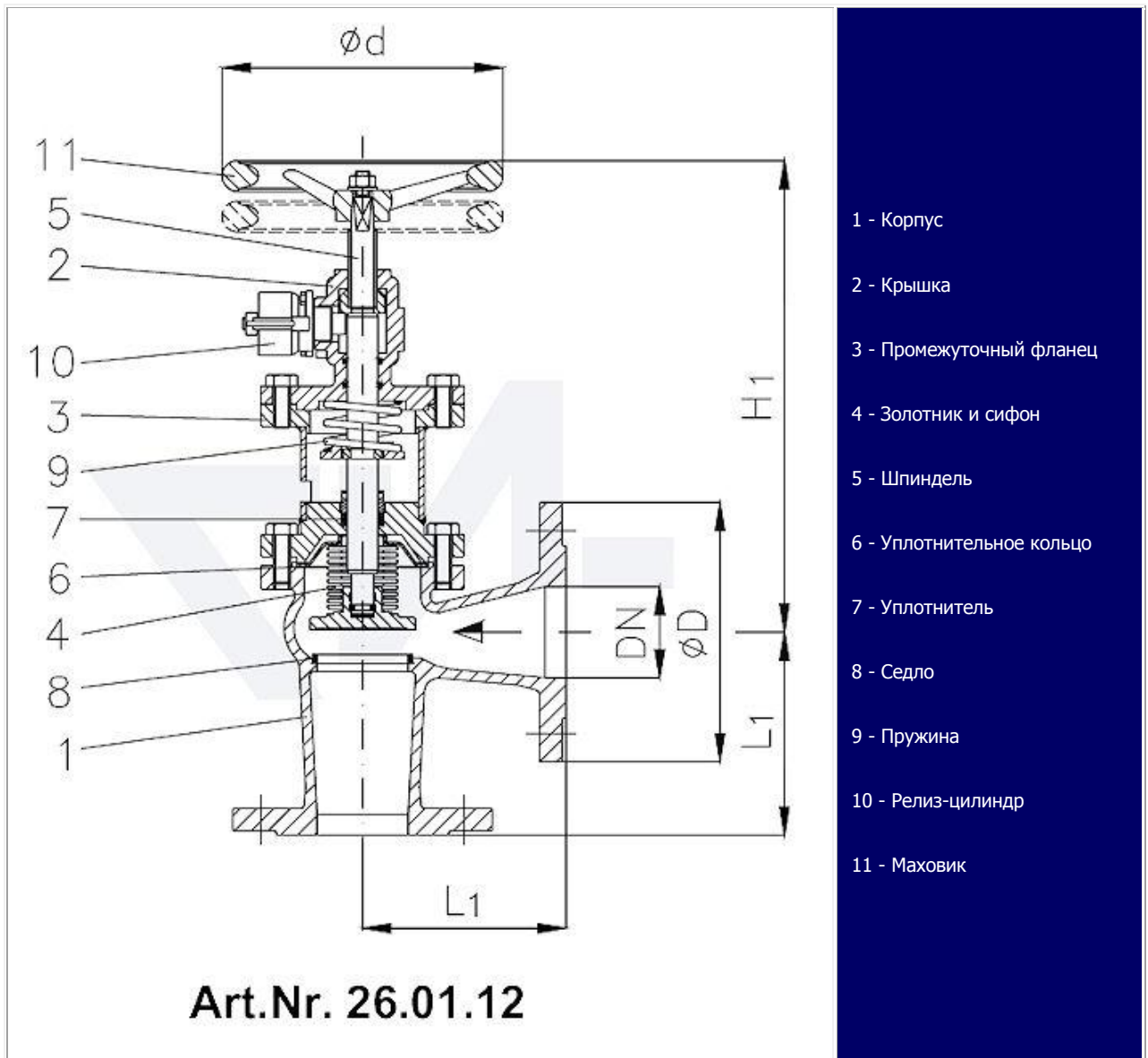

- 1 - Корпус
- 2 - Крышка
- 3 - Промежуточный фланец
- 4 - Золотник и сифон
- 5 - Шпindelь
- 6 - Уплотнительное кольцо
- 7 - Уплотнитель
- 8 - Седло
- 9 - Пружина
- 10 - Релиз-цилиндр
- 11 - Маховик

Группа компаний ИНМОР, Россия, Санкт-Петербург, Ул.Есенина 19/2, БЦ «Легион»

тел: +7 812 292 38 38 / 292 36 26 / 339 54 41

факс: +7 812 292 38 39 / 313 07 73 email: [inmor1@inmor.ru](mailto:inmor1@inmor.ru), web: [www.morflot.info](http://www.morflot.info)

**Таблица размеров быстрозапорных судовых клапанов:**

		Фланец							26.01.11	26.01.12
DN	Ø D	Ø k x n x Ø d1	L	L1	H	H1	Ø d	Подъем	= kg	= kg
15	95	65 x 4 x 14	130	90	265	250	100	5	7,0	6,5
20	105	75 x 4 x 14	150	95	265	255	100	5	7,5	7,0
25	115	85 x 4 x 14	160	100	270	255	100	7	9,5	9,0
32	140	100 x 4 x 18	180	105	275	255	100	8	11,5	11,0
40	150	110 x 4 x 18	200	115	300	285	160	10	15,0	14,0
50	165	125 x 4 x 18	230	125	305	290	160	13	18,0	17,0
65	185	145 x 4 x 18	290	145	350	330	200	16	23,0	22,0
80	200	160 x 8 x 18	310	155	405	385	200	20	27,5	26,0
100	220	180 x 8 x 18	350	175	475	420	250	25	43,0	41,0
125	250	210 x 8 x 18	400	200	625	585	250	32	56,0	54,0

Группа компаний ИНМОР, Россия, Санкт-Петербург, Ул.Есенина 19/2, БЦ «Легион»

тел: +7 812 292 38 38 / 292 36 26 / 339 54 41

факс: +7 812 292 38 39 / 313 07 73 email: [inmor1@inmor.ru](mailto:inmor1@inmor.ru), web: [www.morflot.info](http://www.morflot.info)