

Станция гидравлическая для управления быстрозапорными судовыми клапанами, чугун GG 25 / Ms 58 с возможностью управления одним пускателем до макс. 6 клапанов

- » Art.Nr. 26.01.101 1 рукоятка
- » Art.Nr. 26.01.102 2 рукоятки
- » Art.Nr. 26.01.103 3 рукоятки
- » Art.Nr. 26.01.104 4 рукоятки
- » Art.Nr. 26.01.105 5 рукояток
- » Art.Nr. 26.01.106 6 рукояток
- » Art.Nr. 26.01.107 7 рукояток
- » Art.Nr. 26.01.108 8 рукояток

Область применения:

Преимущество нашей гидравлической станции является то, что она может быть расположена за пределами зоны риска и не зависима от корабельных систем обеспечения на борту.

Технические данные:

Объем бака: 110 см³

Подъем: 35 мм

Объем/подъем: 30 см³

макс. гидравлическое давление: 20 bar

Один пускатель может управлять макс. 6 быстрозапорными клапанами.

Рекомендуемое минеральное масло HL, HLP acc. to DIN 51524

Вязкость 15 до 32 мм²/с

Мы рекомендуем использовать гидравлические трубы диаметром 8 мм и толщиной стенки 1 мм.

Специальное исполнение:

- корпус из G-AlSi 12
- со шкафом управления
- LED светодиоды обратной связи

Группа компаний ИНМОР, Россия, Санкт-Петербург, Ул.Есенина 19/2, БЦ «Легион»

тел: +7 812 292 38 38 / 292 36 26 / 339 54 41

факс: +7 812 292 38 39 / 313 07 73 email: inmor1@inmor.ru, web: www.morflot.info

Спецификация материалов станции управления клапанами:

Деталь	Наименование	Материал по DIN	Материал по BS
1	Корпус	EN-GJL-250	B.S.1452:1990 Gr.150/180
2	Рычаг	EN-GJL-250	B.S.1452:1990 Gr.150/180
3	Поршень	CuZn39Pb3	B.S.2874:1962 CZ121
4	О-образное кольцо	FPM	---

Группа компаний ИНМОР, Россия, Санкт-Петербург, Ул.Есенина 19/2, БЦ «Легион»

тел: +7 812 292 38 38 / 292 36 26 / 339 54 41

факс: +7 812 292 38 39 / 313 07 73 email: inmor1@inmor.ru, web: www.morflot.info

Одиночный блок гидравлической станции управления быстрозапорными клапанами

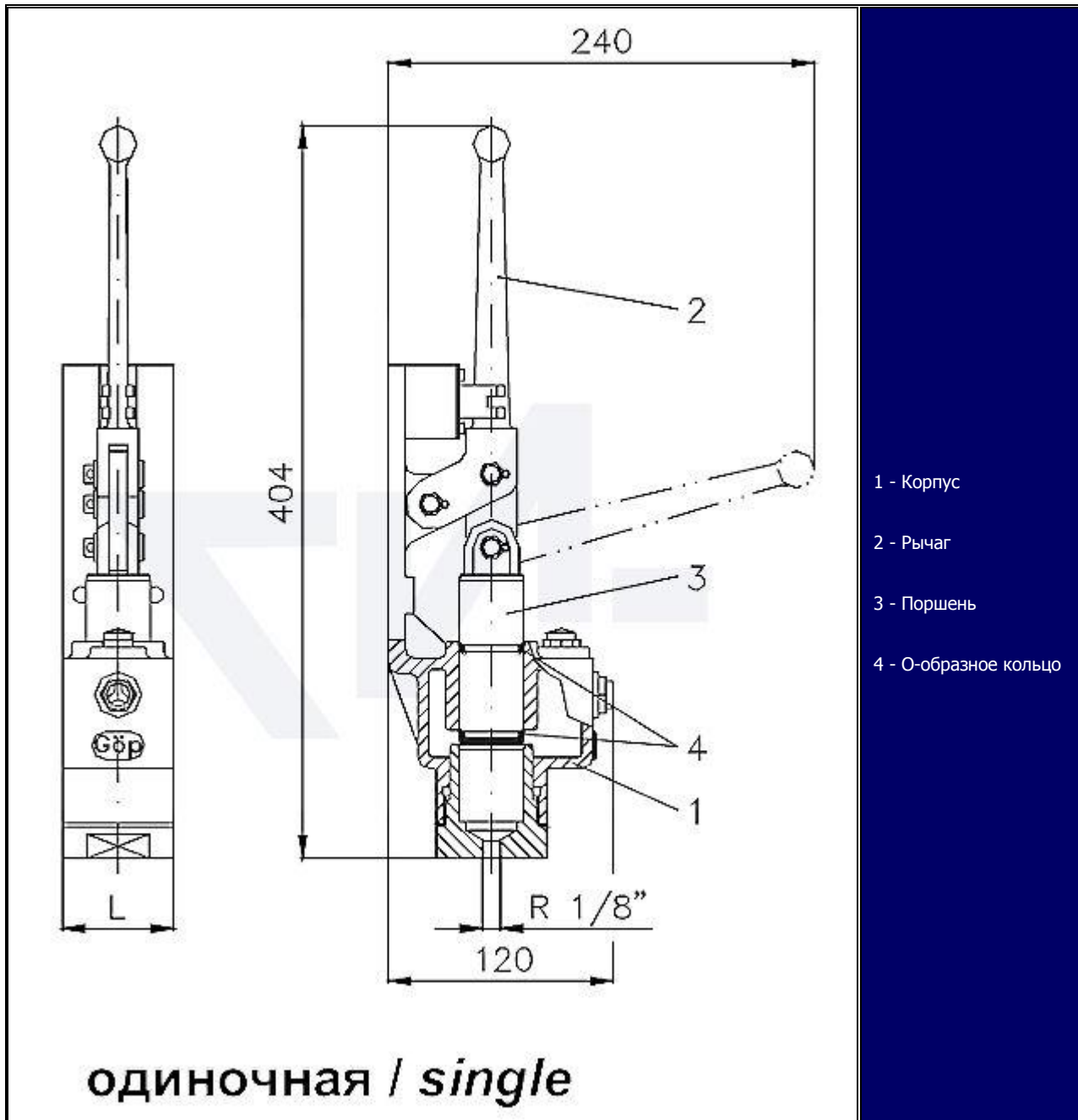

Группа компаний ИНМОР, Россия, Санкт-Петербург, Ул.Есенина 19/2, БЦ «Легион»

тел: +7 812 292 38 38 / 292 36 26 / 339 54 41

факс: +7 812 292 38 39 / 313 07 73 email: inmor1@inmor.ru, web: www.morflot.info

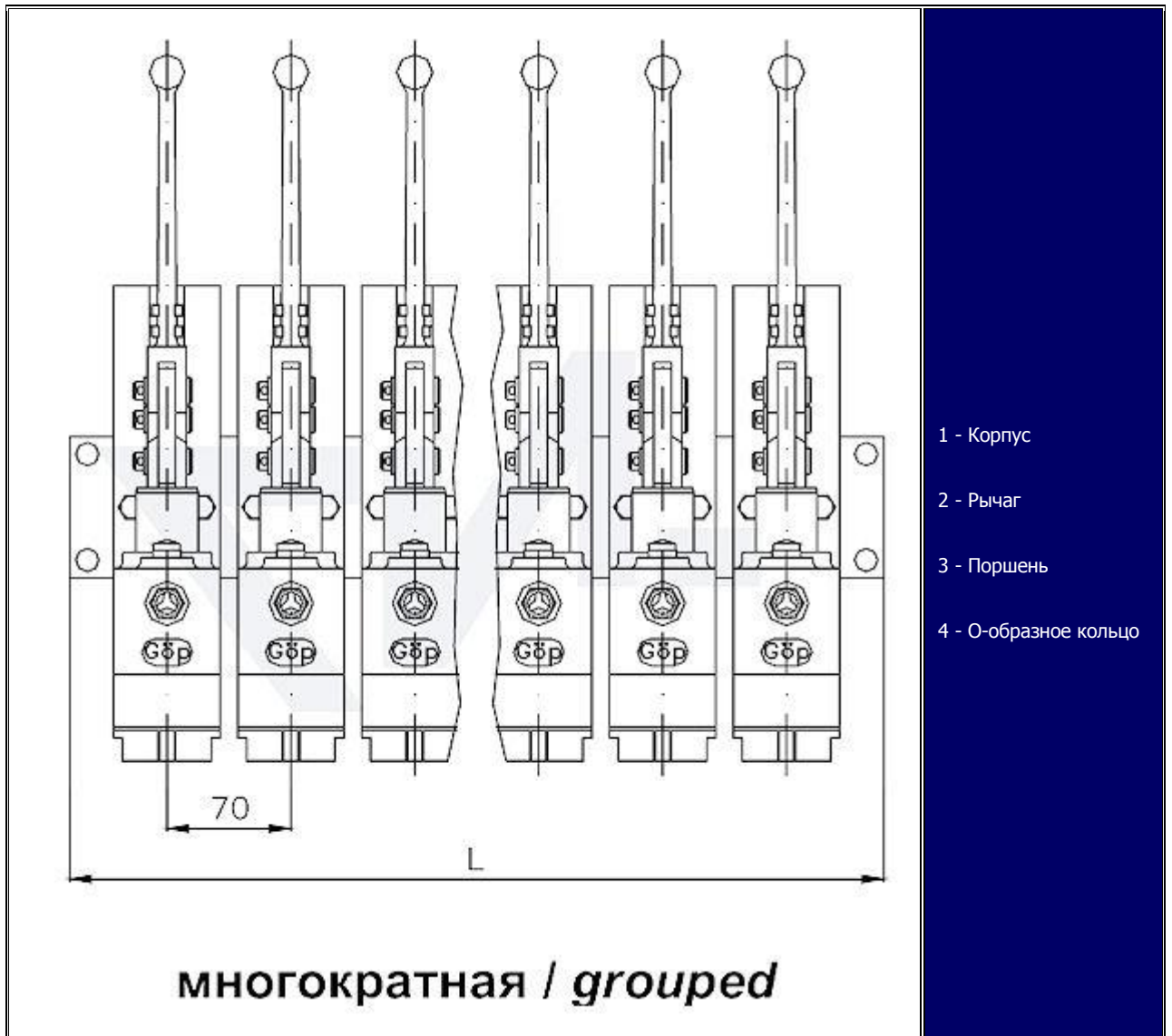

Многоблочный блок гидравлической станции управления быстрозапорными клапанами

Группа компаний ИНМОР, Россия, Санкт-Петербург, Ул.Есенина 19/2, БЦ «Легион»

тел: +7 812 292 38 38 / 292 36 26 / 339 54 41

факс: +7 812 292 38 39 / 313 07 73 email: inmor1@inmor.ru, web: www.morflot.info

Таблица размеров гидравлического насоса для управления быстрозапорными клапанами:

Тип станции	L	- kg
1 рукоятка управления	60	4,6
2 рукоятки управления	180	10,5
3 рукоятки управления	250	15,9
4 рукоятки управления	320	21,4
5 рукояток управления	390	26,0
6 рукояток управления	460	31,7
7 рукояток управления	530	37,2
8 рукояток управления	600	42,7

Группа компаний ИНМОР, Россия, Санкт-Петербург, Ул.Есенина 19/2, БЦ «Легион»

тел: +7 812 292 38 38 / 292 36 26 / 339 54 41

факс: +7 812 292 38 39 / 313 07 73 email: inmor1@inmor.ru, web: www.morflot.info